

ALPHA HSM

Uiterst flexibel etiketteersysteem met hoge snelheid

- + Doseercycli tot 2000 etiketten/min
- + Etiketformaat min. 10 x 10 mm, max. 320 x 2.000 mm
- + Kan flexibel worden geïntegreerd in elke productielijn
- + Beschermingsklasse IP65 voor stoffige & vochtige omgevingen
- + Snelle omschakeling voor het wisselen van producten
- + Modulair uitbreidbaar en individueel configureerbaar



COMPACTE ETIKETTENAPPLICATOR VOOR ELKE OMGEVING

De Alpha HSM etikettendispenser overtuigt door maximale flexibiliteit, prestaties en robuustheid. Dankzij het compacte ontwerp kan hij eenvoudig worden geïntegreerd, zelfs in krappe productieomgevingen – ideaal voor sectoren met veeleisende omstandigheden zoals de voedingsmiddelen-, chemische of bouwmaterialenindustrie.

Het modulaire ontwerp maakt een individuele configuratie mogelijk: met talrijke verschillende modules past de Alpha HSM zich precies aan jouw eisen aan. Grote etiketformaten, hoge dispenseersnelheden en de beschermingsklasse IP65 maken het systeem tot een echte allrounder in etiketteren – zelfs onder zware omstandigheden. Webgebaseerde besturing, opslaanbare etiketteerparameters en automatische zelfafstelling zorgen voor een eenvoudige en veilige bediening. Met de zero-downtime-functie en de optie om uit te breiden tot een print & apply-systeem is de Alpha HSM voorbereid op alle eisen.



TOEPASSINGEN



ALPHA HSM

BIJZONDERHEDEN

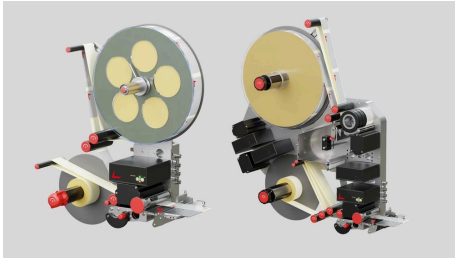

MAXIMALE FLEXIBILITEIT DANKZIJ MODULAIR ONTWERP

Dankzij de modulaire opbouw kan de etikettendispenser optimaal worden aangepast aan individuele eisen. Een ruime keuze aan optionele modules maakt veelzijdige configuraties mogelijk – van etiketbreedtes tot 320 mm, via verschillende afgifte-eenheden tot variabele aandrijfconfiguraties. Zo ontstaat een oplossing die exact is afgestemd op jouw proces en die indien nodig op elk moment kan worden uitgebreid.



BESCHERMINGSKLASSE IP65 & GEEN BEHUIZING NODIG

Dankzij beschermingsklasse IP65 is de etikettendispenser betrouwbaar beschermd tegen stof en spatwater. Hierdoor is hij ideaal voor gebruik in veeleisende productie- of logistieke omgevingen. Een aparte behuizing is volledig overbodig, wat niet alleen ruimte bespaart maar ook de integratie in bestaande installaties vergemakkelijkt. Tegelijkertijd wordt het onderhoud vereenvoudigd, aangezien alle componenten vrij toegankelijk blijven en stilstandtijden worden verminderd.

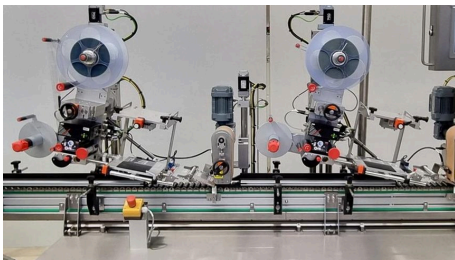

GEEN UITVALTIJD DOOR DUBBELE WERKING

Met twee intelligent gekoppelde Alpha HSM-systemen is een continue, ononderbroken werking te allen tijde gewaarborgd. Terwijl het ene systeem in gebruik is, staat het tweede al klaar en neemt het automatisch over zodra een rolwissel nodig is. Productiestops worden zo effectief vermeden, wat niet alleen de efficiëntie verhoogt, maar ook de betrouwbaarheid en beschikbaarheid van jouw installatie aanzienlijk verbetert.



SNELLE OMBOUW EN FLEXIBELE PRINTINTEGRATIE

Of het nu gaat om een productwissel of de integratie van extra printtechnologieën, de Alpha HSM etikettendispenser kan in zeer korte tijd aan nieuwe eisen worden aangepast. Dankzij de flexibele constructie is hij eenvoudig te combineren met thermotransfer- of inkjetsystemen, waardoor directe bedrukking van etiketten tijdens het dispenseerproces mogelijk is. Dit verhoogt niet alleen de efficiëntie, maar ook de veelzijdigheid van jouw productielijn en zorgt voor maximale toekomstbestendigheid.

ALPHA HSM

TECHNISCHE GEGEVENS

APPLICATIEGEGEVENS

Etiketpositie	Zijkant; Bovenkant; Onderkant
Etikettermodus	in doorvoermodus
Maximale etikettenapplicatiesnelheid	2.000 /min ¹
Positionauwkeurigheid (+/-)	0,5 mm
Productsnelheid tot	150 m/min ²
Etikettenformaat min. (BxL)	10 x 10 mm
Etikettenformaat max. (BxL)	320 x 2000 mm
Diameter etikettenrol max.	500 mm

¹ Afhangelijk van configuratie en etiketformaat ² Afhangelijk van configuratie en etikettenindeling

KENMERKEN

Inbouwpositie-onafhankelijkheid	ja
Waarschuwing etiketten bijna op	ja ¹
Schudfelbreuk-detectie	ja ¹

¹ Afhangelijk van machineconfiguratie

HMI

HMI uitvoering	Touchdisplay; OLED + Wheelhub
-----------------------	-------------------------------

SYSTEEMEIGENSCHAPPEN

Afmeting systeem (HxBxL)	825 x 308 x 715 mm ¹
Gewicht	18 kg ²
IP-beveiligingsgraad	IP 65
Certificeringen	CE
Geluidsniveau	75 dB ³

¹ Afhangelijk van de dispenserconfiguratie ² je nach Ausführung ³ A-gewogen geluidsdruk niveau

AANSLUITINGEN

Aansluitspanning	90 - 240 V
Netfrequentie	47 - 63 Hz
Stroomsterkte	2 A
Persluchtaansluiting	6 bar ¹
Interfaces	USB; Ethernet IPv6

¹ optioneel voor pneumatische applicators

ALPHA HSM

TECHNISCHE TEKENING

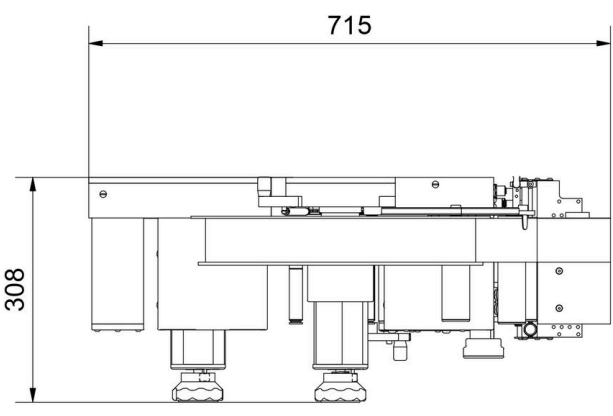
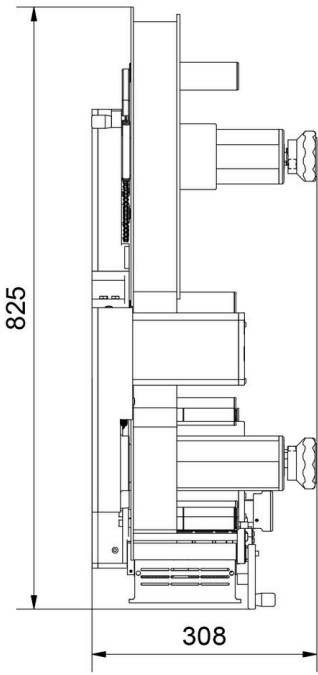
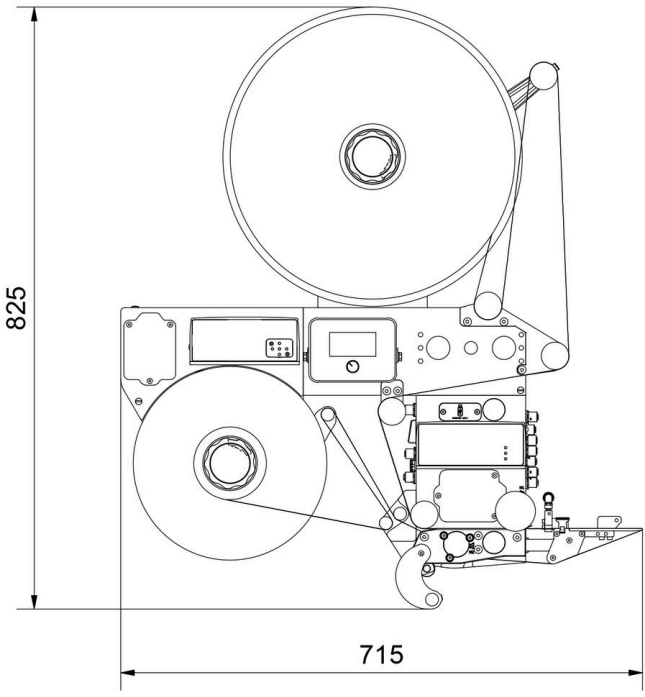

ALPHA HSM

APPLICATOROPTIES



WIPE-ON AFGIFTELEPEL, STAR

Universele, stijve Wipe-On doseertong voor nauwkeurig etiketteren



Functie Wipe-On

Aandrijfconcept applicator Starr



WIPE-ON AFGIFTELEPEL, HOEKVERSTELBAAR

In hoek verstelbare Wipe-On-doseertong voor maximale flexibiliteit



Functie Wipe-On

Aandrijfconcept applicator Starr



WIPE-ON AFGIFTELEPEL, PENDELEND TYPE

Wipe-On applicatietong met oscillerende applicatierand



Functie Wipe-On

Aandrijfconcept applicator mechanisch pendelend

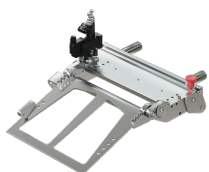

WIPE-ON AFGIFTELEPEL, PNEUMATISCH

Robuuste pneumatische Wipe-On doseertong met variabele uitschuiflengte



Functie Wipe-On

Aandrijfconcept applicator Pneumatisch

ALPHA HSM



JE BETROUWBARE PARTNER

+ PERSOONLIJK CONTACT

Je hebt één vast aanspreekpunt dat jouw proces kent, met je meedenkt en snel schakelt.

+ MADE IN GERMANY

Systemen en etiketten uit eigen productie in Duitsland. Betrouwbaar, robuust en direct beschikbaar.

+ DE JUISTE OPLOSSING

Jouw toepassing bepaalt de oplossing. Altijd technisch en praktisch passend.

+ BETROUWBARE SERVICE

Ervaren serviceteams voor vakkundige installatie, onderhoud en snelle ondersteuning.

+ LOKALE AANPAK, INTERNATIONAAL VERBONDEN

Een lokaal team, ondersteund door wereldwijde kennis en ondersteuning

+ VOLLEDIG ONTZORGD

Ervaren serviceteams voor vakkundige installatie, onderhoud en snelle ondersteuning.

Weber Marking Systems BV

Draaibrugweg 19 / 1332 AB Almere
T +31(0) 36 534 52 54 / info@webermarking.nl
webermarking.nl